



23940620

Support and Warranty
www.schlage.com/support
(877) 671-7011
+1 512-712-1316

Soporte y garantía
www.schlage.com/support
+1 512-712-1316

**SINGLE GANG READER****INSTALLATION INSTRUCTIONS**

MODELS MT15, MT15-485, MTK15, MTK15-485

**LECTOR DE BANDA ÚNICA****INSTRUCCIONES DE INSTALACIÓN**

MODELOS MT15, MT15-485, MTK15, MTK15-485

For Indoor/Outdoor Use

Para uso en interiores/exteriores

MT15	Multi-Technology Reader—Single-Gang	Lector multitecnológico—Banda única
MTK15	Multi-Technology Reader with Keypad—Single-Gang	Lector multitecnológico con teclado—Banda única

Tools

- Phillips Screwdriver
- 6-32 Tap
- 1" (25 mm), 1/8" (3 mm) Drill Bits
- T10 Security Torx™ Bit (Optional)

Herramientas

- Desatornillador Phillips
- Macho de roscar de 6-32
- Brocas de 1" (25 mm), 1/8" (3 mm)
- Mecha T10 Security Torx™ (Opcional)

1 Locate and/or install single gang box.

Ubique o instale la caja de banda única.

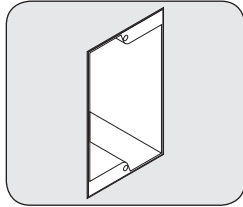

Consult manufacturer's instructions for installation.

Consulte las instrucciones del fabricante para la instalación.

2 Wire the cable to the control module.

Conecte el cable al módulo de control.

A power limited, class 2 UL 294 approved power supply must be used.

Una fuente de poder limitada, clase 2 UL 294 debe ser utilizada.

Voltage rating: 5V to 16V

Rango de tensión: 5 V a 16 V

Max. Length to Panel	
Length	AWG
200' (60 m)	22
300' (90 m)	20
500' (150 m)	18

Long. máx. al panel	
Longitud	AWG
60 m	22
90 m	20
150 m	18

Current @ 12V and 25C		
Model	Avg. mA	Max. mA
MT15, MT15-485	120	200
MTK15, MTK15-485	120	230

Corriente a 12 V y 25 C			
Modelo	Promedio de mA	Máximo de mA	
MT15, MT15-485	120	200	
MTK15, MTK15-485	120	230	

Cable Connections	
Black	Ground
Blue	Unused
Brown	Red LED Control
Gray**	Tamper Out
Green	Wiegand Data 0 / Data
Orange	Green LED Control
Pink*	RS485-A/Y
Red	Power In
Shield	Shield Ground
Tan*	RS485-B/Z
White	Wiegand Data 1 / Clock
Yellow	Beeper Control

Conexiones de cables	
Negro	Tierra
Azul	Sin uso
Marrón	Control de LED rojo
Gris**	Manipulación
Verde	Datos Wiegand 0 / Datos
Anaranjado	Control de LED verde
Rosa*	RS485-A/Y
Rojo	Encendido
Blindado	Descarga del blindaje
Habano*	RS485-B/Z
Blanco	Datos Wiegand 1 / Reloj
Amarillo	Control de alerta sonora

* These wires are unused for readers that do not support RS485 communication.
** Tamper Outputs are to be connected to a UL Burglary System.

3 Route cable through box.

Pase el cable a través de la caja.

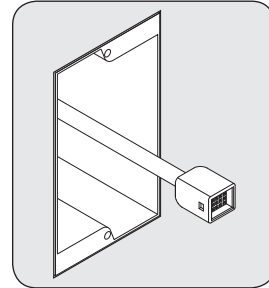
**4 See BASEPLATE OPTION section before continuing.**

Antes de continuar, consulte la sección OPCIÓN DE PLACA BASE.

5 Plug cable into case.

Enchufe el cable en la carcasa.

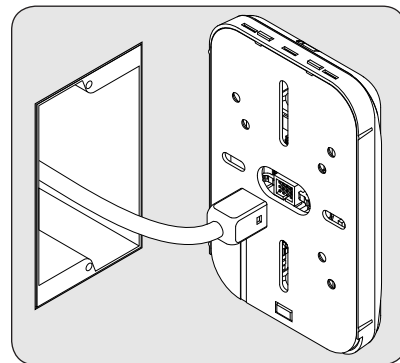

* Estos cables no se utilizan para lectores que no admiten la comunicación RS485.
** Las salidas de sabotaje se deben conectar a un sistema antirrobo con certificación UL.

6 Install case.

Instale la carcasa.

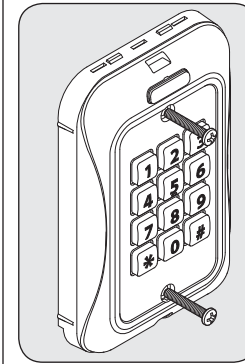

In case of alternative mounting screws, only a #6 diameter Pan Head Screw should be used.

En caso de que se necesiten tornillos de montaje alternativos, solo deben utilizarse tornillos de cabeza troncocónica de diámetro N° 6.

7 Snap cover into place and install cover screw.

Coloque la cubierta en su lugar e instale el tornillo de la cubierta.

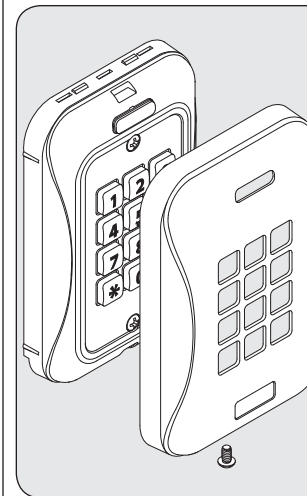

Tamper Resistant
6-32 x 1/4"
Pin-in-Torx button head, Use if desired.

Resistente a la manipulación
Perno de cabeza semiesférica Pin-in-Torx de 6-32 x 1/4", Utilícelo si lo desea.

Regular
6-32 x 1/4"

Regular
6-32 x 1/4"

Do not over-tighten!

¡No apriete demasiado!

TEST**PRUEBA****a Power the reader.**

The LED will light followed by a beeper tone. This indicates that the reader is ready.

If LED and beeper do not respond, check cable connections.

Encienda el lector.

Se encenderá el LED seguido de un tono de alerta sonora. Eso indica que el lector está preparado.

Si el LED y la alerta sonora no responden, verifique las conexiones de los cables.

b Present a proper card or token programmed to operate the reader.

Presente una tarjeta apropiada o una clave programada para operar el lector.

LED Indicators	
Green	Card was read and accepted
Red	Card was read but not accepted (does not indicate faulty installation)

Indicadores de LED	
Verde	Se leyó y aceptó la tarjeta
Rojo	Se leyó la tarjeta, pero no se aceptó (no indica que haya una instalación defectuosa)

BASEPLATE OPTION**OPCIÓN DE PLACA BASE****i Install baseplate.**

Instale la placa base.

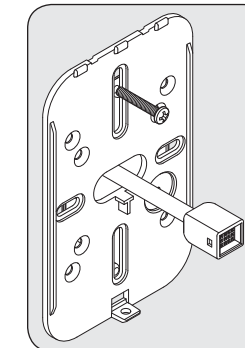

Use this option for more robust tamper resistance.

Continue to step 5 after completing this step.

Utilice esta opción para obtener una resistencia a la manipulación más intensa.

Luego de completar este paso, continúe en el paso 5.

ii Install case.

Instale la carcasa.

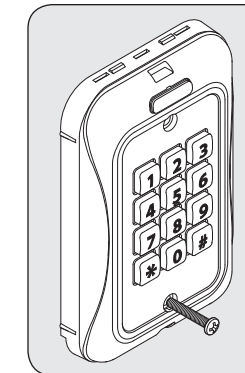

This step replaces step 6.

Este paso reemplaza al paso 6.



RS485 connection shall not be used in S319 applications until a compatible S319 panel is identified with RS485 communications.

La conexión RS485 no debe utilizarse en aplicaciones S319 hasta que se identifique un panel S319 compatible con comunicaciones RS485.

ULC-S319 compliance is no longer valid when any add-on, expansion, memory, or other module manufactured or supplied by the manufacturer or manufacturer's representative is used. ULC-S319 Listed PSU must be used for Canadian installations.

El certificación LUC-S319 deja de ser válida cuando se usa cualquier agregado, expansión, memoria u otro módulo fabricado o provisto por el fabricante o el representante del fabricante.

FCC Statement
This device complies with part 15 of the FCC rules. Operation is subject to the following two conditions: (1) This device may not cause harmful interference, and (2) this device must accept any interference received, including interference that may cause undesired operation.
Changes or modifications to this equipment not expressly approved by Ingersoll Rand could void the user's authority to operate the equipment.

Declaraciones de la FCC

Este dispositivo cumple con la Sección 15 de las normas de la CCF. La utilización está sujeta a las siguientes dos condiciones: (1) Este dispositivo no puede causar interferencia dañina y (2) este dispositivo debe aceptar cualquier interferencia recibida, incluyendo interferencia que pueda causar un funcionamiento indeseado.

Los cambios o modificaciones a este equipo sin autorización expresa de Schlage podrían anular la autoridad del usuario para utilizar el equipo.

Industry Canada Statement:
This device complies with Industry Canada licence-exempt RSS standard(s). Operation is subject to the following two conditions: (1) this device may not cause interference, and (2) this device must accept any interference, including interference that may cause undesired operation of the device. This Class A digital apparatus complies with Canadian ICES-003.

Declaraciones de Industry Canada

Este dispositivo cumple con los estándares RSS de licencia exenta de Industry Canada. Su utilización está sujeta a las siguientes dos condiciones: (1) este dispositivo no puede causar interferencia y (2) este dispositivo debe aceptar cualquier interferencia, incluyendo interferencia que pueda causar un funcionamiento no deseado. Este aparato digital Clase A cumple con la ICES-003 canadiense.

Soutien et garantie
www.schlage.com/support
+1 512-712-1316

Suporte e garantia
www.ingersollrand.com.br/seguranca
0800 774 8080



LECTEUR À COMMANDE UNIQUE

INSTRUCTIONS D'INSTALLATION

MODÈLES MT15, MT15-485, MTK15, MTK15-485

LEITOR DE BANDA ÚNICA

INSTRUÇÕES DE INSTALAÇÃO

MODELOS MT15, MT15-485, MTK15, MTK15-485

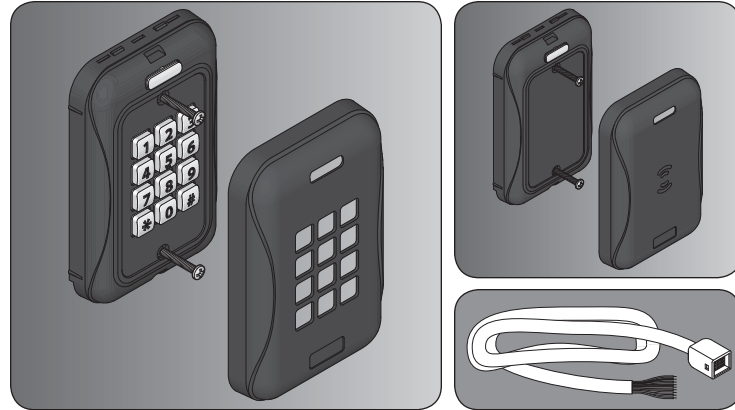

	Pour une utilisation en intérieur/extérieur	Para utilização interna/externa
MT15	Lecteur multitechnologique— Lecteur à commande unique	Leitor de multitecnologias— Caixa de distribuição única
MTK15	Lecteur multitechnologique à clavier— Lecteur à commande unique	Leitor de multitecnologias com teclado— Caixa de distribuição única
Outils	<ul style="list-style-type: none"> • Tournevis cruciforme • Taraud 6 - 32 • Mèches 1" (25 mm), 1/8" (3 mm) • Mèche T10 Security Torx^{MD} (en option) 	Ferramentas <ul style="list-style-type: none"> • Chave de fenda Phillips • Parafuso 6-32 • Brocas de 1" (25 mm), 1/8" (3 mm) • Broca de segurança T10 TorxTM (Opcional)

1 Situez ou installez la boîte à commande unique. Localize e/ou instale a única caixa de distribuição.

3 Passez le câble à travers la boîte. Gire o cabo pela caixa.

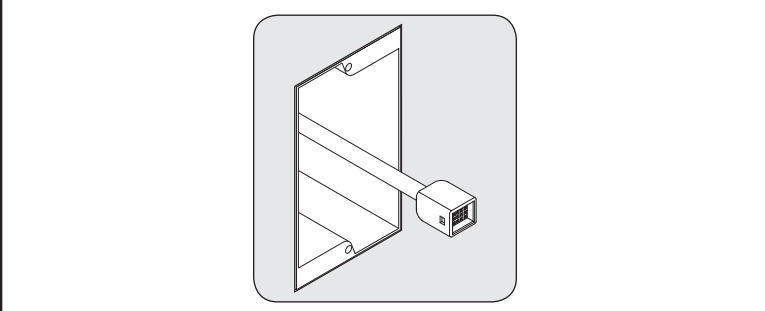
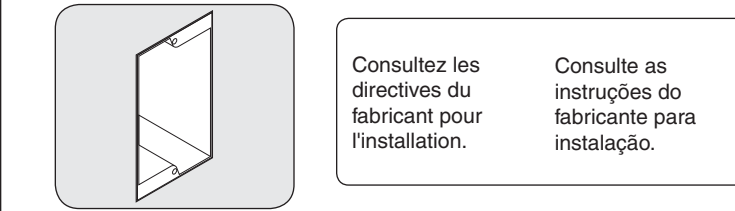

2 Branchez le câble dans le module de contrôle. Ligue o cabo ao módulo de controle.

4 Consultez la section OPTION DE LA PLAQUE DE BASE avant de continuer. Veja a seção OPÇÃO DE PLACA BASE antes de continuar.

Un boîtier d'alimentation homologué Classe 2 UL 294 doit être utilisé.
Plage de tension : De 5 V à 16 V

Classificação de voltagem: 5V a 16V

Longueur max. jusqu'au panneau	
Longueur	Calibre américain du fil
60 m	22
90 m	20
150 m	18

Comprimento máximo para o painel	
Comprimento	AWG
60 m	22
90 m	20
150 m	18

Courant @ 12 V et 25 C		
Modèle	mA moyen	mA max.
MT15, MT15-485	120	200
MTK15, MTK15-485	120	230

Corrente @ 12V e 25C		
Modelo	Média mA	Máx. mA
MT15, MT15-485	120	200
MTK15, MTK15-485	120	230

Connexions au câble	
Noir	Mise à la terre
Bleu	Inutilisé
Brun	Voyant de contrôle DEL rouge
Gris**	Inviolable
Vert	Donnée Wiegand 0 / Donnée
Orange	Voyant de contrôle DEL vert
Rose*	RS485-A/Y
Rouge	Mise en marche
Blindage	Mise à la terre
Sable*	RS485-B/Z
Blanc	Donnée Wiegand 1 / Horloge
Jaune	Contrôle de l'avertisseur

Conexões de cabos	
Preto	Terra
Azul	Não utilizado
Marrom	Controle de LED vermelho
Cinza**	Sem calçadeira
Verde	Dados Wiegand 0 / Dados
Laranja	Controle de LED verde
Rosa*	RS485-A/Y
Vermelho	Ligue
Blindado	Aterramento da proteção
Bege*	RS485-B/Z
Branco	Dados Wiegand 1 / Relógio
Amarelo	Controle de beeper

5 Branchez le câble dans le caisson. Conecte o cabo na caixa.

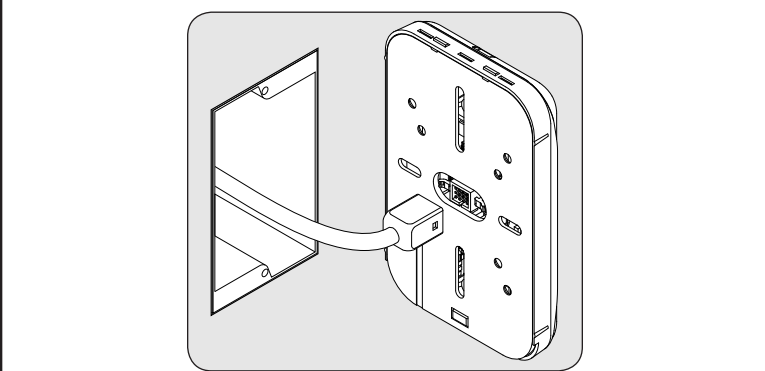

6 Installez le caisson. Instale a caixa.

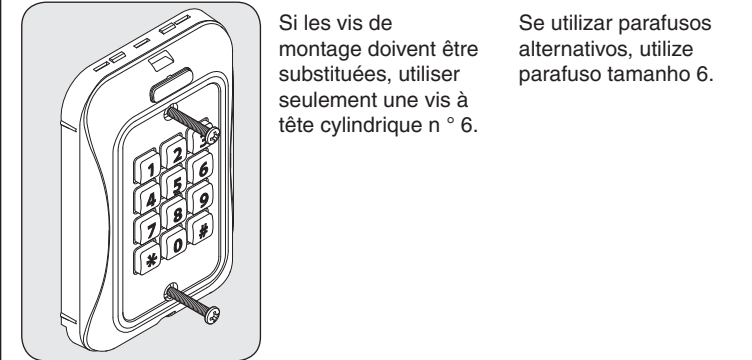

7 Alignez le couvercle et installez la vis. Prenda a tampa no lugar e instale o parafuso da tampa.

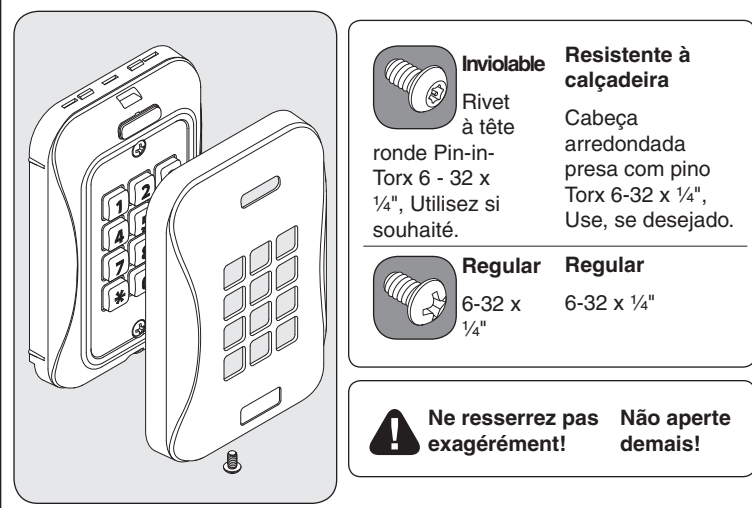

TEST TESTE

a Mettez le lecteur en marche. Ligue o leitor.
Le voyant DEL s'allumera d'abord et le signal sonore retentira ensuite. Cela signifie que le lecteur est prêt. O LED se acenderá seguido por um signal de bip. Isso indica que o leitor está pronto.
Si le voyant DEL et l'avertisseur ne répondent pas, vérifiez les connexions au câble. Se o led e o bip não responderem, verifique as conexões de cabos.

b Présentez une carte adéquate ou un jeton programmé pour faire fonctionner le lecteur. Apresente um cartão adequado ou sinal programado para operar a máquina.

Voyants DEL	
Vert	La carte a été lue et acceptée
Rouge	La carte a été lue, mais n'a pas été acceptée (ne signifie pas une mauvaise installation)

Indicadores de LED	
Verde	O cartão foi lido e aceito
Vermelho	O cartão foi lido, mas não aceito (não indica instalação falha)

OPTION DE LA PLAQUE DE BASE OPÇÃO DE PLACA DE BASE

i Installez la plaque de base. Instale a placa base.
Utilisez cette option pour amplifier le caractère inviolable. Use essa opção para uma resistência mais robusta da calçadeira.
Passez à l'étape 5 après avoir effectué cette étape. Continue até a etapa 5 após concluir esta etapa.

ii Installez le caisson. Instale a caixa.
Cette étape remplace l'étape 6. Esta etapa substitui a etapa 6.

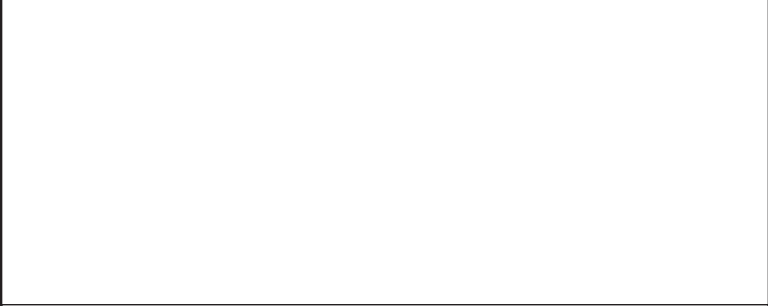

La connexion en RS485 ne doit pas être utilisée dans les applications S319 jusqu'à ce qu'un panneau S319 compatible soit identifié avec les communications RS485. A conexão RS485 não deve ser utilizada em aplicativos S319 até que um painel compatível com S319 seja identificado pela comunicação RS485.

La conformité à la norme ULC-S319 n'est plus respectée si un ajout, une extension, une mémoire ou un autre module fabriqué ou fourni par le fabricant ou un représentant du fabricant est utilisé. L'installation d'un boîtier d'alimentation homologué ULC-S319 est obligatoire au Canada. A conformidade ULC-S319 perde a validade quando qualquer acessório, expansão, memória ou outro módulo fabricado ou fornecido pelo fabricante ou representante do fabricante é utilizado.

Énoncés FCC
Cet appareil est conforme à la partie 15 des normes FCC. L'utilisation est soumise aux deux conditions suivantes : (1) Le dispositif ne doit pas émettre d'interférences nuisibles, et (2) ce dispositif doit accepter toutes les interférences reçues incluant celles pouvant nuire au fonctionnement. Este equipamento opera em caráter secundário, isto é, não tem direito a proteção contra interferência prejudicial, mesmo de estações do mesmo tipo, e não pode causar interferência a sistemas operando em caráter primário.

Déclarations D'industrie Canada
Ce dispositif est conforme à la norme RSS d'industrie Canada relative aux dispositifs exempts de licence. Le fonctionnement est assujéti aux deux conditions suivantes : (1) ce dispositif ne doit pas occasionner de brouillage, et (2) ce dispositif doit accueillir tout brouillage y compris le brouillage qui risque d'entraîner un mauvais fonctionnement du dispositif. Cet appareil numérique de la classe A est conforme à la norme NMB-003 du Canada.

* Ces fils sont inutilisés pour les lecteurs qui ne supportent pas de communication RS485.
** Les sorties antisabotage doivent être branchées à un système antiivol UL.

* Esses fios não são usados para leitores que não suportam comunicação RS485.
** As saídas do tamper devem ser conectadas a um sistema anti-vandalismo certificado UL.